

Strawberry Jam

Technical Rider

**BUZZ
THE
SOUND
ENGINE
EAR**



Stageplot

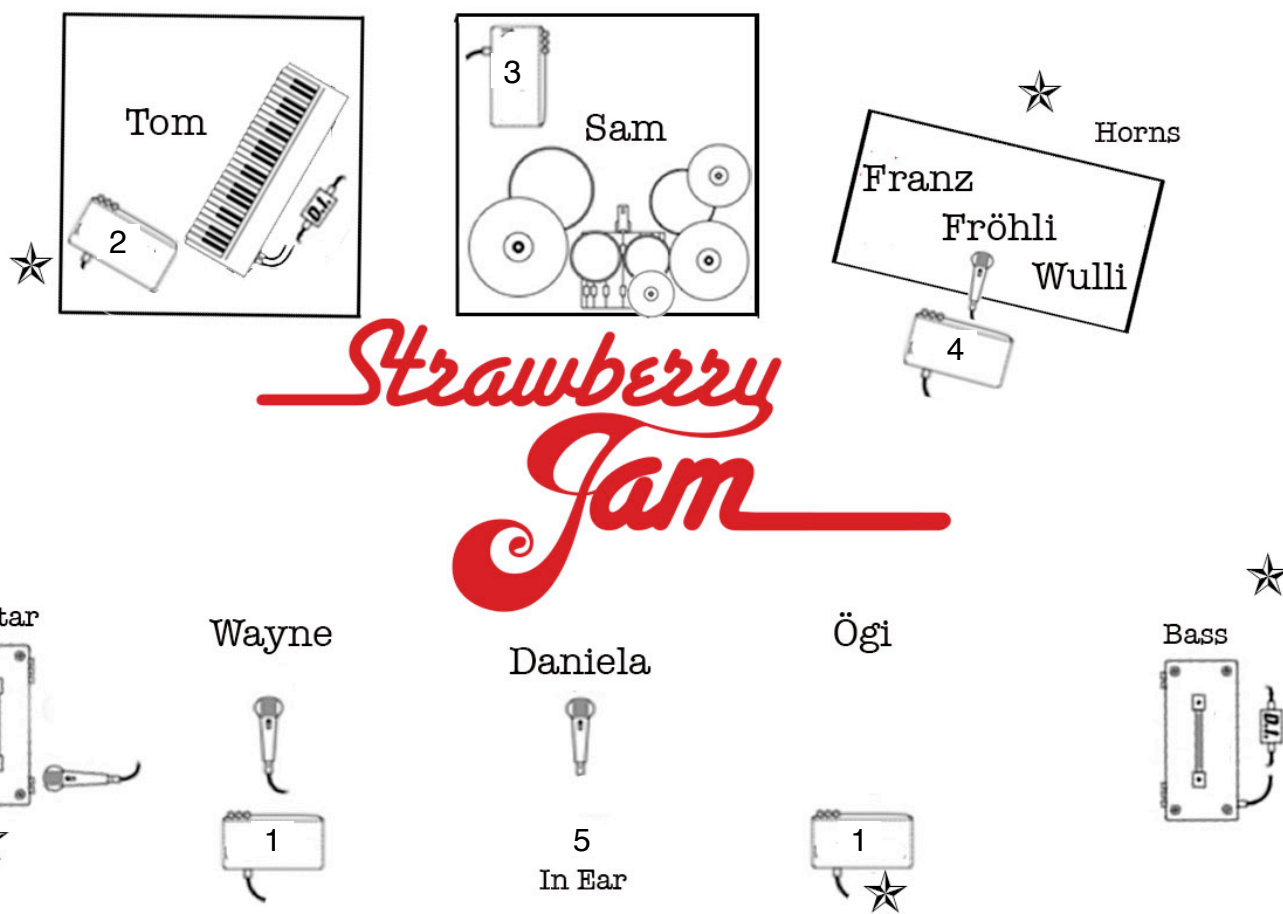

★ Backlinestrom



Stageplot

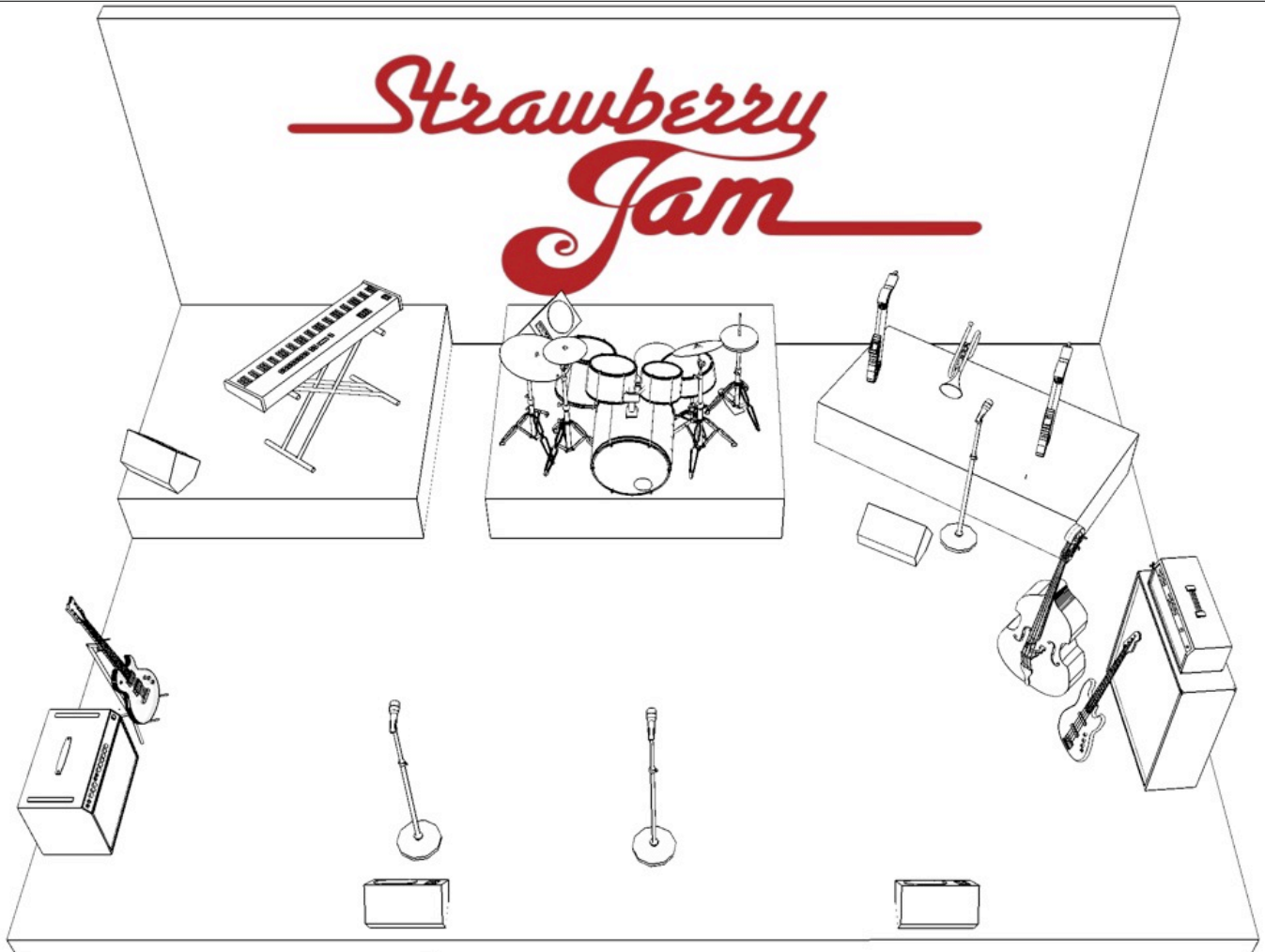

Channellist

| Channel | Source | Name | Mik | Stand |
|---------|--------------------|----------------------|------------------|----------|
| 1 | Kick | Sam (Righthander) | Audix D6 | K&M Clip |
| 2 | Snare Top | | Audix D1 | K&M Clip |
| 3 | Snare Bottom | | Audix i5 | K&M Clip |
| 4 | HiHat | | Audix D2 | K&M Clip |
| 5 | Tim | | Audix D2 | K&M Clip |
| 6 | Tam | | Audix D2 | K&M Clip |
| 7 | Tom | | Audix D4 | K&M Clip |
| 8 | Overhead L | | Audix f15 | K&M Clip |
| 9 | Overhead R | | Audix f15 | K&M Clip |
| 10 | E Bass | Ögi | Radial Pro 48 | |
| 11 | Double Bass | | Radial Pro DI | |
| 12 | Double Bass Click | | Radial Pro DI | |
| 13 | Guitar | Wayne | Audix D3 | CabGrab |
| 14 | Vocal SR | | Audix VX 5 ♂ | Boom |
| 15 | Vocal Horns | | Audix OM 3 | Boom |
| 16 | Vocal C | Daniela | Shure SM 58 PGX | own |
| 17 | Nord L | Tom | Radial Pro D2 | |
| 18 | Nord R | | Stereo DI | |
| 19 | Bariton Sax | Franz | Sennheiser ew100 | |
| 20 | Tenor Sax | | Shure PGX | |
| 21 | Trumpet | Fröhli | Audix ADX20i | |
| 22 | Alt Sax | Wulli | Shure PGX | |
| 23, 24 | Alesis Return | Buzz | | |
| 25, 26 | Apogee Duet Return | Buzz | | |
| 27, 28 | Hall Return | | | |
| 29 | Talkback | | | |
| 31 & 32 | iPod | | | |

**Buzz bringt alle Mikrofone mit Halterungen selbst mit, braucht nur 4 grosse Stative.
Bei Shows mit gestellter Backline bringt Buzz nur die 3 Gesangsmiks mit.**

Specifications

PA / FOH

Die Fullrange-PA (d&b, Kling & Freitag, Shiva, oder gleichwertig, nicht JBL oder Mackie!!) muss den Raumverhältnissen angepasst sein. Mögliche Lautstärke am FOH-Platz ohne Verzerrungen: 110 dbA.

Strawberry Jam benötigt ein 24 Kanalmischpult mit mindestens 6 Auxwegen und mindestens 4 Subgruppen. Nicht akzeptiert werden alle Mischpulte der Firma Behringer. Yamaha Digitalpulte sind kein Problem und gern gesehen (LS9 weniger, M7CL mehr).

Inserts

Buzz benötigt mindestens 4 Kompressorkanäle. Treshold, Ratio, Attack- und Releasetime müssen separat einstellbar sein. Die 4 Kompressorkanäle werden auf Subgruppen 1-4 geinsertet.

Buzz benötigt mindestens 4 Gatekanäle. Die 4 Gatekanäle werden auf folgenden Kanälen geinsertet: Kick, Tim, Tam und Tom. Falls noch 2 weitere Gatekanäle verfügbar, bitte noch Snare Top und Snare Bottom gaten.

Effekte

Buzz benötigt mindestens 1 Halleffektgerät. Das Halleffektgeräte bitte über einen Auxweg ansteuern. Buzz bringt noch ein Alesis Wedge Delay welches auch über einen Auxweg angesteuert wird. Buzz bringt noch ein Apogee Duet Interface welches auch über zwei Auxwege angesteuert wird.

Monitoring

Jeder Monitorweg benötigt einen 31-Band EQ!

Strawberry Jam benötigt mindestens 5 Monitorwege und 4 Floorwedges (d&b Max 12, K&F CA1215-6M, Shiva, oder gleichwertig) und ein Drumfill mit genügend Power!

Die Sängerin bringt ein eigenes In Ear System mit.

- Aux 1 Wedge Vocal/Bass
- Aux 2 Wedge Keys
- Aux 3 Drumfill
- Aux 4 Wedge Horns
- Aux 5 In Ear Center Vox (Own)

Bei Shows mit Monitoringplatz bitte 1 Hallgerät stellen für In Ear.

Stage

Die Bühne muss mindestens 7m breit und 5m tief, und beim Get In der Band aufgebaut sein.

Riser

Wir brauchen für das Drumset und für die Keys je einen Riser mit den Massen 200 x 200 x 040, und für die Hornsection einen Riser mit den Massen 200 x 100 x 040.

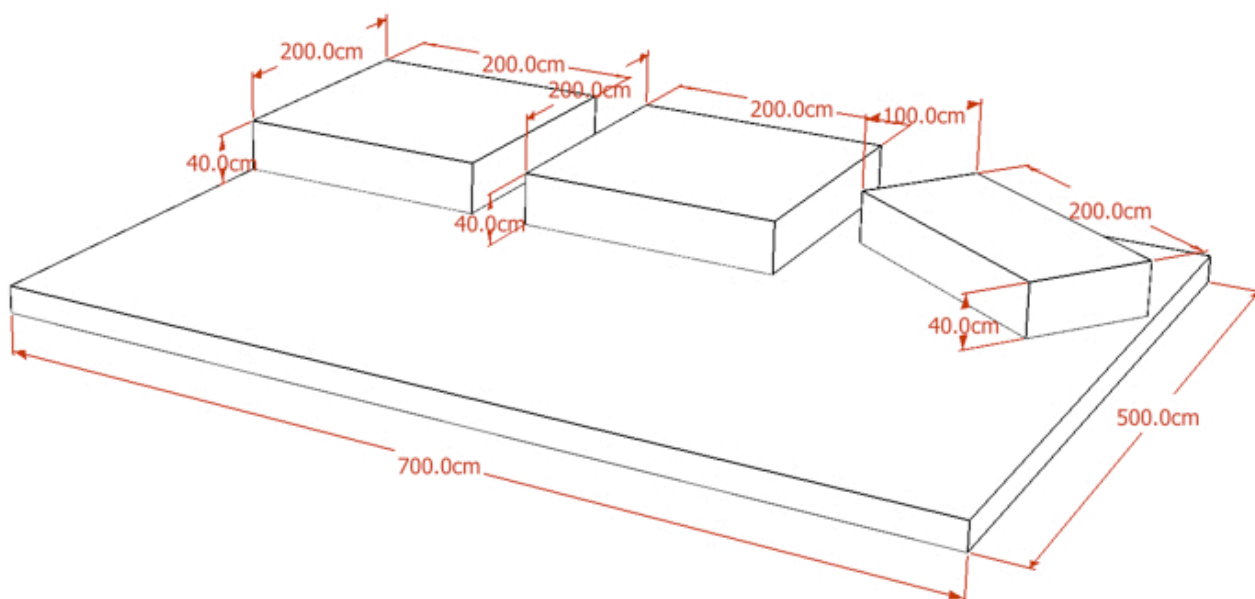

Strom

Backlinestrom 230 V 16A abgesichert brauchts bei jedem Amp, bei den Keyboards, hinter dem Horns Riser und bei Ögi's Monitor und muss auf einer separaten Phase geführt werden. **Kein Licht und keine Kühlschränke auf einer Phase welche für Ton gebraucht wird!**

Dieser Technical Rider ist Teil des Vertrages, welcher mit Strawberry Jam abgeschlossen wird. Es dürfen keine selbständigen Änderungen vorgenommen werden. Eventuelle Änderungen oder Abweichungen, sowie Definierung der Peripherie, geschieht nur in Absprache mit unserem Tontechniker!

Die Firma welche die Technik stellt soll sich unbedingt bei Buzz per Mail melden, um das Erhalten des Riders zu bestätigen, allfällige Probleme besprechen und um den Namen des Technikers vor Ort durchzugeben.

Richtig beliebt macht man sich bei Buzz wenn bei seinem Eintreffen ein Red Bull Cola und eine Packung Haribo Gummibärchen (nur die Originalen) bereitsteht am FOH... Dann weiss ich wenigstens das der Rider gelesen wurde! :-)

**BUZZ
THE
SOUND
ENGINE
EAR**

